

sleeveTEC[®]-LC2

sistemas para la aplicación, retracción y secado de sleeves



Tecdaki ha desarrollado diversos modelos de máquinas para la aplicación, retracción y secado de sleeves. Para esta línea de producto, tecdaki registró en 2001 la marca **sleeveTEC**.

La máquina modelo **sleeveTEC** LC2, para fundas termoretráctiles (sleeves) es una máquina modulable que ofrece flexibilidad para adaptarla a espacios reducidos.

La estructura se fabrica en acero inoxidable que permite su instalación en todo tipo de industrias (laboratorios farmacéuticos, cosmética, alimentación, bebidas, salsas, conservas, industria aceitunera, aceites,...)

Aplica hasta 240 unidades por minuto en función del tipo de cabezal aplicador, así como de la longitud y condiciones del sleeve.

Estos sleeves pueden ser precintos de garantía, etiquetas decorativas o etiquetas decorativas con precinto; en botellas, latas y gran diversidad de envases y productos con diámetros comprendidos entre 25 y 110 mm.

Tecdaki[®]

sleeveTEC[®]-LC2

sistemas para la aplicación, retracción y secado de sleeves

Características técnicas:

- El cabezal de aplicación es regulable en altura para ajustarlo a cada formato de envase y opcionalmente puede estar motorizado.
- Ruedas de lanzamiento motorizadas
- Sistema de corte circular de hasta 4 cuchillas
- Parámetros ajustables mediante pantalla táctil LCD:
 - lectura de transparencia entre impresiones o mácula
 - longitud de sleeve programable
 - rampas de aceleración y frenado
 - retraso de aplicación (delay)
 - contador parcial con puesta a cero
 - contador total
 - indicador de cadencia a tiempo real
- Alarma de puerta abierta
- Entrada de alarma externa
- Salida de alarma para sistemas periféricos
- Diámetro máximo exterior de bobinas 400 mm y en opcional hasta 600mm
- Desbobinador motorizado con multiposición
- Alimentación eléctrica 380 V III+N+T
- Potencia instalada: 1Kw
- Sin necesidad de aire comprimido
- Certificado de conformidad CE

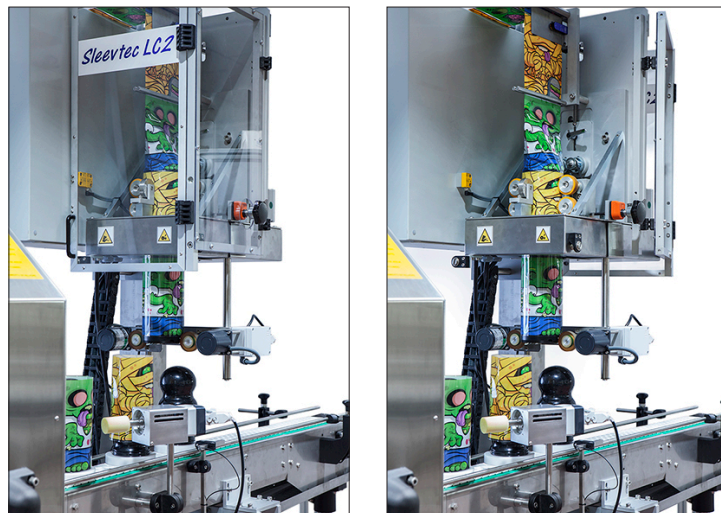

Accesibilidad total a todos los elementos del cabezal.

Tecdaki[®]

sleeveTEC[®]-LC2

sistemas para la aplicación, retracción y secado de sleeves

Opcionales:

- Cabezal Mini para diámetros de 19 a 50 mm
- Troquelador para "abre fácil"
- Perforador para eliminar aire acumulado durante la retracción de envases con silueta pronunciada
- Separador de envases:
 - con vis-sin-fin (VSF)
 - mediante otros sistemas, según necesidades
- Control de acumulaciones de entrada y salida
- Diversos sistemas para asegurar la bajada del sleeve hasta la base del transportador
- Desbobinador sin motor y con freno mecánico
- Desbobinador doble con acumulación para cambio de bobina sin parada y frenos neumáticos.



Pantalla táctil y pulsadores independientes del armario principal (opcional)

Tecdaki[®]

sleeveTEC[®]-LC2

sistemas para la aplicación, retracción y secado de sleeves

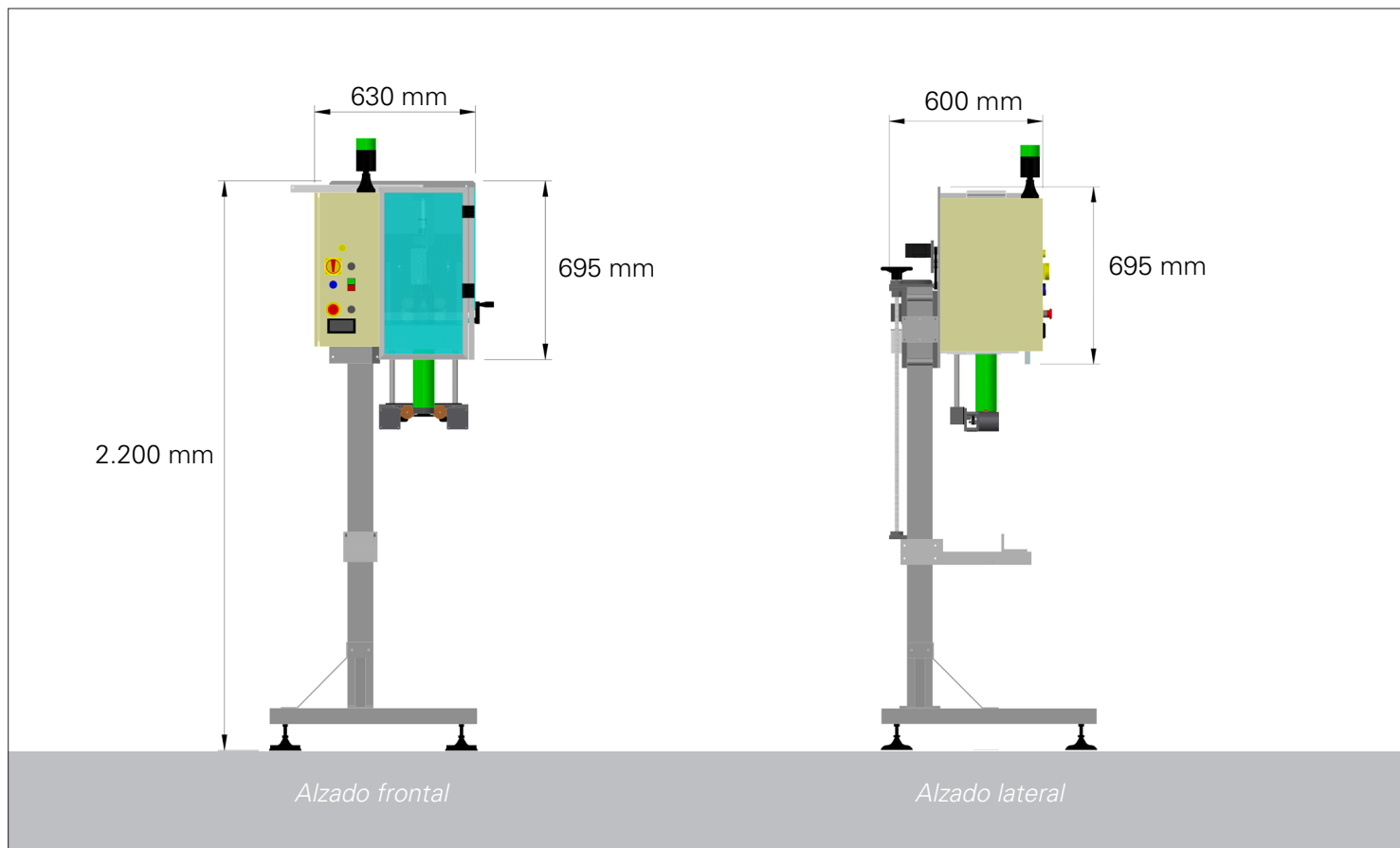

Medidas standard orientativas.

Tecda

Tecdaki[®]